

UA - RTG,48.1

До уваги

Код моделі : 20DA016STD12

Дата видання: 08.06.2023

Дата останнього оновлення: 08.06.2023

№ сітки: 7655857 від 08.06.2023

## RENAULT TRUCKS D 19 WIDE T4X2 460E6 - ПОВНА МАСА АВТОМОБІЛЯ 19 Т / ПМАП 40 Т

### RENAULT VI WIDE

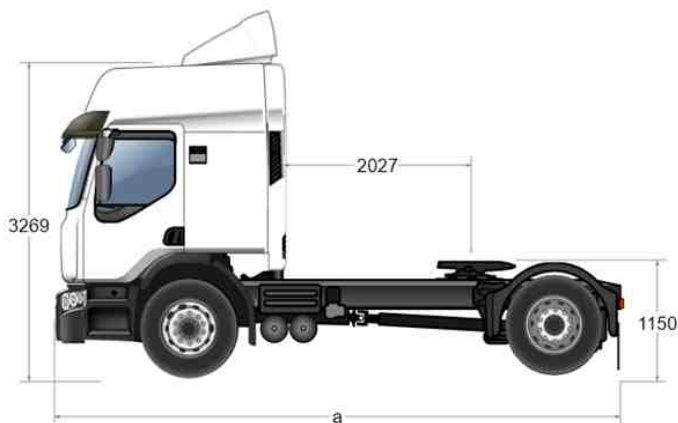

### ЗНАЧЕННЯ МАСИ

Колісна база		ММ	3,900
Макс. маса для реєстрації	Усього (повна маса автомобіля)	кг	19000
Корисне навантаження	(С)	кг	11408
Вага шасі-кабіни	усього	кг	7592
	передня група осей (вісь на рівні землі)	кг	5083
	задня група осей (вісь на рівні землі)	кг	2509
Макс. маса для реєстрації	Передня вісь 1	кг	7500
	вісь задня 1	кг	13000
Макс. технічна маса	усього (Coc: 16.1.)	кг	20500
	передня група осей (Coc: 16.3.)	кг	7500
	задня група осей (Coc: 16.3.)	кг	13000

Ця таблиця враховує вагу опцій RENAULT TRUCKS разом із сечовиною, маслом, рідиною для склоомивачів та охолоджувальною рідиною, повними на 100%, рівнем наповнення паливом на 90% та вагою водія (75 кг)

Для збереження відповідних характеристик зручності керування автомобілем (керуваності, гальмівних зусиль) за умови будь-якого навантаження та режиму руху після проведення кузовних робіт необхідно дотримуватися наступного значення мінімального навантаження на передню вісь (передні осі): 3500 кг

### ДОВЖИНИ

Колісна база		ММ	3,900
Передній звис	(H / BEP L016)	ММ	1420
Колісна база	(F / BEP L011)	ММ	3900
Технічна колісна база	(F' / BEP L015)	ММ	3900
Задній звис	Шасі, габарити (BEP L017)	ММ	720
Загальна довжина шасі-кабіни	(A / BEP L001)	ММ	6040

### ВИСОТИ

Колісна база		ММ	3,900
Висота від даху до землі	(O)	ММ	3269



Ihor Shapoval

Мобільний телефон:  
[Ihor-sh@premium-truks-lutsk.com](mailto:Ihor-sh@premium-truks-lutsk.com)

Premium Trucks Lutsk LLC

Телефон: +380674598845  
[www.premium-trucks-lutsk.com](http://www.premium-trucks-lutsk.com)



Макс. зовнішня висота у порожньому режимі	(BEP H001)	мм	3670
Висота лонжеронів	(BEP H032)	мм	266
Кліренс, з навантаженням	перед. (U1 / BEP H015)	мм	200
	задн. (U3 / BEP H016)	мм	209
Висота між землею / верхньою частиною лонжерону на передньої осі	у порожньому режимі (H1 / BEP H035)	мм	946
	з навантаженням (H1 / BEP H036)	мм	892
Висота між землею / верхньою частиною лонжерону на рівні мосту	у порожньому режимі (H2 / BEP H037)	мм	954
	з навантаженням (H2 / BEP H038)	мм	931

## ПРИСТРІЙ ДЛЯ БУКСИРУВАННЯ

<b>Колісна база</b>		<b>мм</b>	<b>3,900</b>
Радіус повороту	(BEP L078)	мм	2027
Висота сидла від землі	у порожньому режимі (BEP H076)	мм	1150
	з навантаженням (BEP H078)	мм	1120
Положення сидла	рекомендоване виробником (Y / BEP L076)	мм	820
	Мін. (YMIN / BEP L077)	мм	420
	Проміжне 1	мм	770
	Проміжне 2	мм	720
	Макс. (YMAX / BEP L075))	мм	820

## ШИРИНИ

<b>Колісна база</b>		<b>мм</b>	<b>3,900</b>
Максимальна ширина кабіни	(BEP W002)	мм	2500
Ширина рами	спереду (BEP W035)	мм	1080
	у задній частині (BEP W036)	мм	850
Ширина на рівні задніх коліс	Задня вісь 1 (V3 / BEP W003.2)	мм	2499
Колія	перед. (V1 / BEP W013.1)	мм	2028
	задня 1 (V2 / BEP W013.2)	мм	1837
<b>Колісна база</b>		<b>мм</b>	<b>3,900</b>
Товщина лонжеронів	(BEP W034)	мм	7
Радіус повороту	між тротуарами	мм	7056
	габарит. (BEP W012)	мм	7750



Фото  
ілюстративне



Ihor Shapoval

Мобільний телефон:  
[Ihor-sh@premium-truks-lutsk.com](mailto:Ihor-sh@premium-truks-lutsk.com)

Premium Trucks Lutsk LLC

Телефон: +380674598845  
[www.premium-trucks-lutsk.com](http://www.premium-trucks-lutsk.com)



## ДВИГУН DE 11

Охолоджуюча рідина: - 25 градусів С.  
**Максимальна потужність: 345 кВт при 1700–1900 об/хв**  
**Максимальний обертовий момент: 2200 Нм при 1050-1400 об/хв**  
 Рядний 6-циліндровий дизельний двигун - Впорскування під високим тиском з загальної магістралі (1700 бар) - 24 клапани - кулачкові вали спереду, задній розподіл  
 Високий тиск забезпечується трьома насосами на корпусах форсунок  
 Отвір 123 мм - хід 152 мм - Об'єм 10,8 л  
 Наддування турбокомпресором  
 Вентилятор з електронним керуванням  
 Напрямок обертання (якщо дивитися з боку КП): проти годинникової стрілки  
 Стандартний інтервал заміни масла двигуна  
 Посилений масляний картер  
 Екологічний стандарт ЄЕС EURO VI  
 Компактна система нейтралізації (каталізатор, сажовий фільтр, SCR)  
 Охолоджувальна рідина  
 Норми рівня шуму R51.03

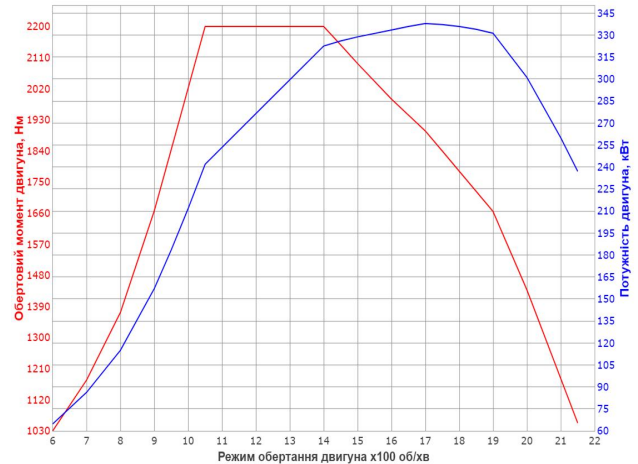

## ОБЛАДНАННЯ ДВИГУНА

*Управління сповільненими передачами під час руху*  
*Режим Eco (без Kick down)*  
 Часткова рециркуляція випарів мастила (напівзакритий контур)  
 Пристрій для холодного старту попереднім підігрівом впускного повітря  
*Автоматичне зупинення двигуна (3 хв.)*  
 Без валу відбору потужності двигуна.  
 Електронний обмежувач швидкості (90 км/год)

## ЗЧЕПЛЕННЯ

Одноступеневе зчеплення діаметром 430 мм

## КОРОБКА ПЕРЕДАЧ

Коробка передач Optidriver AT 2412 (14,94 - 1) автоматичне зчеплення. Алюмінієвий картер.  
 Максимальний крутний момент 2400 Нм, 12 передач для руху вперед та 3 задніх передач.  
 Вибір режиму руху на рульовому колесі (автоматичний / ручний) за допомогою перемикача передач.  
 Оптимізована система перемикачів передач для FUEL ECO  
 Охолоджувач масла коробки передач масло/вода

## СПОВІЛЬНЮВАЧ

OPTIBRAKE (потужність 300 кВт за 2 300 об/хв):  
 комбінація сповільнювача на випуску та компресійного гальма на клапанах, з'єднання з робочим гальмом

## ВАЛ ВІДБОРУ ПОТУЖНОСТІ

*Вал відбору потужності S84*  
*Вихід: шлицевий вал (DIN 5462).*  
*Напрямок обертання: до двигуна.*  
*Обертовий момент 430 Нм.*  
*Передаточні числа: 0,91 / 1,16*  
*Положення: 17 год.*

## РУЛЬОВЕ УПРАВЛІННЯ

Картер з вбудованим гідропідсилювачем зі змінною редукцією.  
 Правосторонній рух

## ПЕРЕДНЯ ВІСЬ

*Навантаження на передню вісь: 7 500 кг.*

## ШИНИ ТА КОЛЕСА

Розмір 315/70 R 22,5  
 Профіль G. KMAX-2 S / D  
 Сталеві колеса  
 Ковпаки передніх коліс  
*Запасне колесо на тимчасовому кріпленні.*

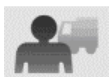

Ihor Shapoval

Мобільний телефон:  
[Ihor-sh@premium-truks-lutsk.com](mailto:Ihor-sh@premium-truks-lutsk.com)

Premium Trucks Lutsk LLC

Телефон: +380674598845  
[www.premium-trucks-lutsk.com](http://www.premium-trucks-lutsk.com)



## ЗАДНІЙ МІСТ

МІСТ P13170-E проста редукція  
Міжколісне блокування диференціалу  
Навантаження на задню вісь (макс. технічне): 13 т  
[Передаточне число мосту: 2,64](#)  
Режим обертання двигуна за 90 км/год: 1280 об/хв

### Робочі гальма:

Система гальмування з двома незалежними контурами.  
Гальмування дисками  
Повітряний компресор 1100 л/хв, 760 см<sup>3</sup> двохциліндровий  
Захист від пилу на задньому гальмі  
Електронне керування виробленням повітря за допомогою системи APM (Air Product Management)  
Картридж осушувача оптимізується за допомогою профілактичного техобслуговування  
[Повітряний компресор, що вимикається](#)  
Повітряний компресор 1100 л/хв, 760 см<sup>3</sup> двохциліндровий  
[Алюмінієвий ресівер](#).  
Гумки для фіксації повітряних балонів  
Прилад гальм причепу з 2-ма каналами з головками ISO, червоний - автоматичний, жовтий - ручний.  
[великий електричний шланг, оснащений 15-контактним роз'ємом та двома 7-контактними роз'ємами \(24N, 24S\)](#)  
Роз'єми для електричних шлангів на DFR  
Пристрій гальма причепу позаду кабіни

### EBS:

[Антиблокувальна гальмівна система \(ABS\)](#)  
[Антибуксувальна система \(ASR\)](#)  
[Вирівнювання швидкості гальмування між тягачем і причепом](#)  
[Рівномірне зношення гальмівних колодок \(дисків\)](#)  
[Взаємодія сповільнювачів та робочих гальм](#)  
[Керування ввімкненням диференціалу \(якщо передбачається\) на швидкості <10 км/год \(4x2\)](#)  
[Система допомоги рушанню на підйомі \(Hill Start Aid\)](#)  
[Система сповіщення про недостатню ефективність гальмівної системи](#)  
[Контроль курсової стійкості та система запобігання перевертанню ESC \(Electronic Stability Control\)](#)  
[Випробування тягової сили зчеплення](#)  
[Система допомоги при екстремому гальмуванні \(AFU\)](#)

### Паркувальні гальма:

З пневматичним управлінням, знерухомилення забезпечується циліндрами на ресорах на рівні задніх коліс  
Кран паркувального гальма.

## КАБІНА

### Зовнішня частина кабіни:

[Sleeper Cab](#)  
Електроцинкована металева кабіна, оброблена катафорезом.  
Колір кузова: білий екла  
Технічний код: 09350  
[Адаптація: гумовий килимок для підлоги](#)  
[Чорний символ](#)  
Дефлектори проти забруднення.  
Механічна підвіска кабіни з 4-ма фіксаторами.  
Гідравлічне опускання кабіни.  
2 дзеркала заднього виду з підігрівом і дистанційним керуванням.  
Загальна ширина на рівні дзеркал заднього виду 2,550 м.  
Складане дзеркало переднього огляду  
Пневматичний сигналізатор  
Забір повітря на рівні даху.  
Індикатор засмічення повітряного фільтра  
Бризковики на передніх крилах  
[Стаціонарний дефлектор на дах](#)  
[Бічні дефлектори](#)  
[Сонячний козырок](#).  
Багатошарове тоноване лобове скло.  
Без вікна на задній стінці кабіни.

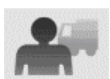

Ihor Shapoval

Мобільний телефон:  
[Ihor-sh@premium-truks-lutsk.com](mailto:Ihor-sh@premium-truks-lutsk.com)

Premium Trucks Lutsk LLC

Телефон: +380674598845  
[www.premium-trucks-lutsk.com](http://www.premium-trucks-lutsk.com)



**ВСЕРЕДИНІ:**

*Верхня полиця для речей: 2 відсіки для речей, що закриваються дверцятами, бічний зсувний сонцезахисний козирок з боку водія, полиця для телевізора з попереднім підключенням 24 В та 4 кільцями для кріплення*

*. Освітлення проти втоми для нічного кермування, регульовані точечні лампи.*

Три сонячні козирки на лобовому склі

*Підготовка для розетки 24В в додатковому столуку.*

Без камери заднього ходу

*Підготовка С.В.*

Цифровий хронограф DTCO 3.0

*Розетка 24 В на полиці*

*Електричний люк на даху (скляний).*

*Сидіння водія COMFORT на пневматичній підвісці, з регулюванням поперекового упору, з вбудованим ременем безпеки, спинка і сидіння з підігрівом, регулювання глибини посадки*

Підлокітник для водія

Червоні ремені безпеки

Контрольна лампа ременя безпеки.

Пасажи́рське сидіння з регулюванням.

*Нижнє спальне місце*

*Верхнє спальне місце, може перетворюватися на відсік для речей*

*Вентилятор в салоні*

Роз'їм для обдувача на центральній консолі

Високий тунель двигуна

Поступове освітлення кабіни

*Занавіска по периметру кабіни.*

*2 вішалки з заднього боку*

Електросклопідійомники

*Автономний обігрівач кабіни потужністю 2 кВт*

*(повітря/повітря). Подача повітря через три вентиляційні отвори (за лівим сидінням, за правим сидінням та над спальною полицею).*

*Посилена термічна ізоляція.*

Кондиціонер

Інструкція з експлуатації українською мовою.

**Обладнання на кермі:**

*Шкіряне 4-спицеве кермо з регулюванням висоти та глибини та з перемикачем регулятора швидкості*

Орган керування OPTIDRIVER

Орган керування сповільнювачем та OPTIBRAKE.

Аналогове та цифрове радіо формату DAB / DAB+

Bluetooth 4.0 для потокового програвання з функцією

«вільні руки» й кнопками управління на кермі

Порт USB під автомагнітолою

**Панель приладів:**

Центральний тримач для планшета з 2 портами USB-C  
*Розетка 12+ 24 В на панелі приладів для додаткового обладнання.*

Імобілайзер з керуванням через ключ з відповідачем.  
Складаний ключ.

Дистанційне управління дверима.

Обмежувач швидкості, що регулюється механізмом

керування на рульовому колесі (ASL)

*Регулятор швидкості ECO з Optiroll*

*Режим Eco (без Kick down)*

*Режим Eco*

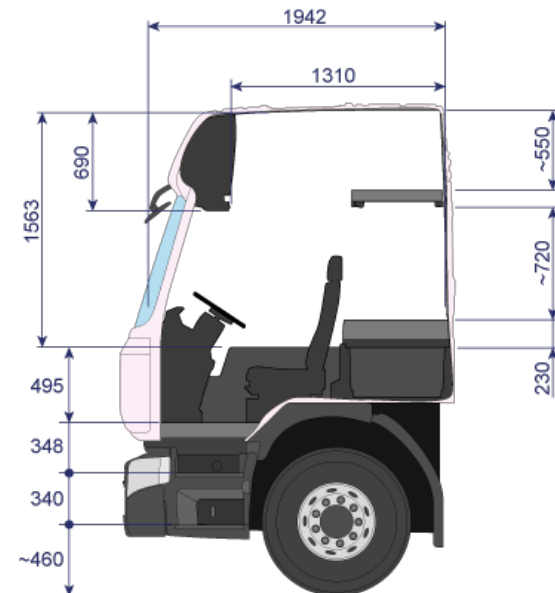
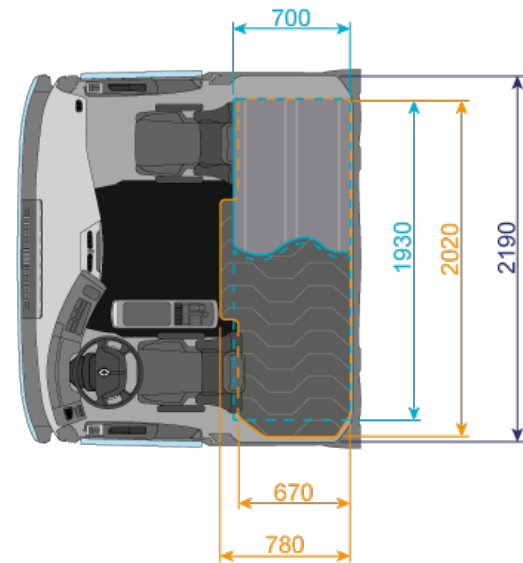

Ihor Shapoval

Мобільний телефон:

[Ihor-sh@premium-truks-lutsk.com](mailto:Ihor-sh@premium-truks-lutsk.com)

Premium Trucks Lutsk LLC

Телефон: +380674598845

[www.premium-trucks-lutsk.com](http://www.premium-trucks-lutsk.com)



## ЕЛЕКТРОННЕ ОБЛАДНАННЯ

Дисплей українською та англійською мовами  
*Додаткова мова (польська)*  
 Роз'єм OBD в кабіні для отримання інформації щодо експлуатації і діагностики автомобіля  
*Інтерфейс управління парком FMS Gateway*  
 Кнопка допомоги для полегшення геолокації за допомогою платформи 24/7  
 Телематичний блок TGW3 4G з антеною і можливістю підписки на сервіси Optifleet (Map, Check, Drive)  
 SIM-карта AT&T  
 Система попередження про перетин смуги (LDWS)  
 Регулятор відстані, підключений до удосконаленої системи екстреного гальмування (AEBS)

## ЕЛЕКТРИЧНЕ ОБЛАДНАННЯ

Ємність акумулятора 225 Аг.  
 Акумуляторні батареї з контролем рівнів  
*РОЗМИКАЧ АКУМУЛЯТОРІВ ADR*  
 Генератор 110 А.  
 Задні сигнальні вогні (стандарт СЕЕ).

## ШАСІ

Захисне фарбове покриття рами кольору «Сірий мінерал»  
 Технічний код: 03650  
 Передня зйомна скоба для буксирування.  
 Передній протиударний брус (DPEA).  
 Задня замикаюча траверса з попередньо висвердленими отворами для причіпного пристрою  
 Опора сидла Н = 40 мм.  
*Чавунне сидло Jost JSK 42С, 2", D 152 кН*  
 Розташування сидла: Y = 820 мм  
 Задня платформа.  
*Задні крила з підкрилками*  
 Стандартне положення крил.  
 1 противідкатний упор  
*Вихлоп з лівого боку.*

## ЗОВНІШНЄ ОСВІТЛЕННЯ ТА ОБЛАДНАННЯ

Пластмасовий 3-елементний бампер  
 Доступ до місця водія за допомогою сходів (2 сходинки)  
 Освітлення підніжки.  
 Прилад для настройки фар.  
 Денні вогні  
 Фара робочого освітлення світлодіодна біла (850 лм)

## ПЕРЕДАЧІ КОРОБКИ ПЕРЕДАЧ

R1	R2	R3	1	2	3	4	5	6	7	8	9	10	11	12
17.49	13.73	4.02	14.94	11.73	9.04	7.09	5.54	4.35	3.44	2.70	2.08	1.63	1.27	1.00

Виробник залишає за собою право на зміну наведених характеристик без попередження.  
 Документ не містить договірних зобов'язань.  
 Внесення змін допускається лише на основі планів виробника.



Ihor Shapoval

Мобільний телефон:  
[Ihor-sh@premium-truks-lutsk.com](mailto:Ihor-sh@premium-truks-lutsk.com)

Premium Trucks Lutsk LLC

Телефон: +380674598845  
[www.premium-trucks-lutsk.com](http://www.premium-trucks-lutsk.com)



## ПІДВІСКА

### Передня підвіска

Передні ресори на параболических листах.  
 Стабілізатор

### Задня підвіска

Пневматична підвіска.  
*Дистанційне управління підвіскою на 2 рівні.*

## ПАЛИВНИЙ БАК

*Основний і додатковий алюмінієві паливні баки.*  
*Бак на 450 літрів (D710) справа*  
*Бак на 450 літрів (D710) зліва*  
 Підігрівач дизельного фільтра  
 Фільтр грубого очищення із відстійником, посилений (R90).  
 Керування зливом із панелі приладів.

## AdBlue

*Бак AdBlue на 90 л.*  
*Профіль у формі «D» 710 мм у діаметрі.*

## СТАНДАРТНЕ ОБЛАДНАННЯ

*RTMDR+ADR (перевезення небезпечного вантажу).*  
*Манометр тиску в шинах*  
*Гідравлічний домкрат 10 т*  
 Знак аварійної зупинки.  
 Об'єм резервуара для склоомивача на 12 л

## КУЗОВ

Доступ перегородки кабіни для кузовщика.  
 Оранжеві світлодіодні бокові вогні з рефлектором  
*Електронний блок інтерфейсу кузовщика BVM.*  
*Функція керування підвісками в кузовній майстерні: сповільнення регулювання висоти підвіски, нахил платформи, регулювання висоти.*

Код моделі : 20DA016STD12

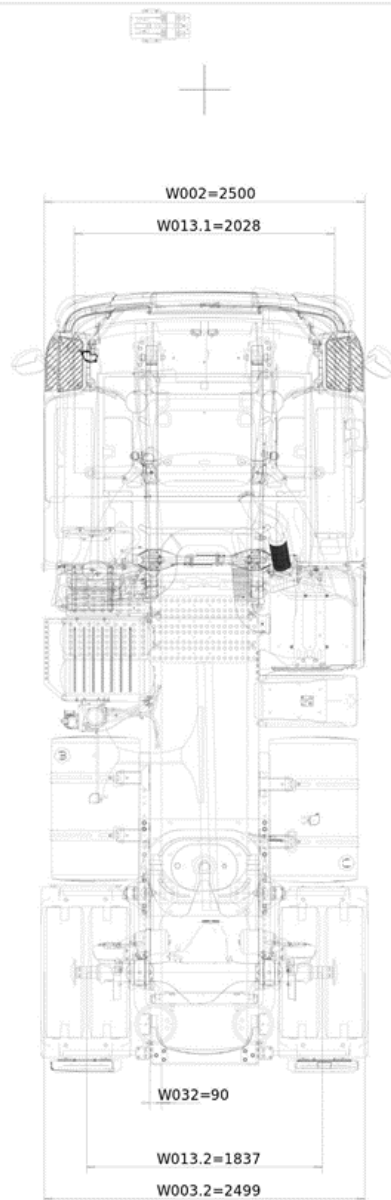

Зверніть увагу, що цей план має лише орієнтовне значення і не враховує різних типів адаптацій на автомобілі.



Ihor Shapoval

Мобільний телефон:  
[Ihor-sh@premium-truks-lutsk.com](mailto:Ihor-sh@premium-truks-lutsk.com)

Premium Trucks Lutsk LLC

Телефон: +380674598845  
[www.premium-trucks-lutsk.com](http://www.premium-trucks-lutsk.com)



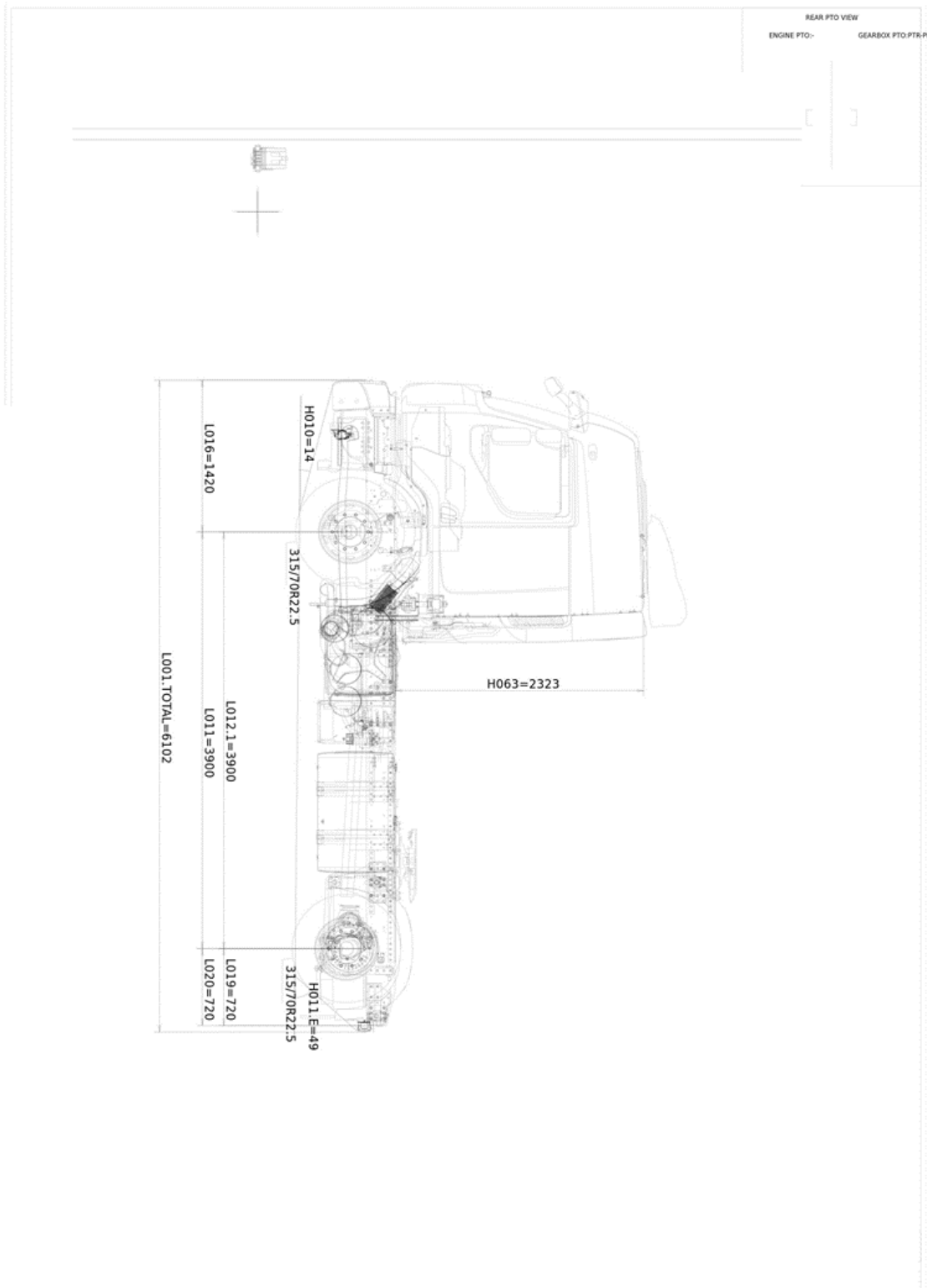

Зверніть увагу, що цей план має лише орієнтовне значення і не враховує різних типів адаптацій на автомобілі.



Ihor Shapoval

Мобільний телефон:  
[Ihor-sh@premium-truks-lutsk.com](mailto:Ihor-sh@premium-truks-lutsk.com)

Premium Trucks Lutsk LLC

Телефон: +380674598845  
[www.premium-trucks-lutsk.com](http://www.premium-trucks-lutsk.com)





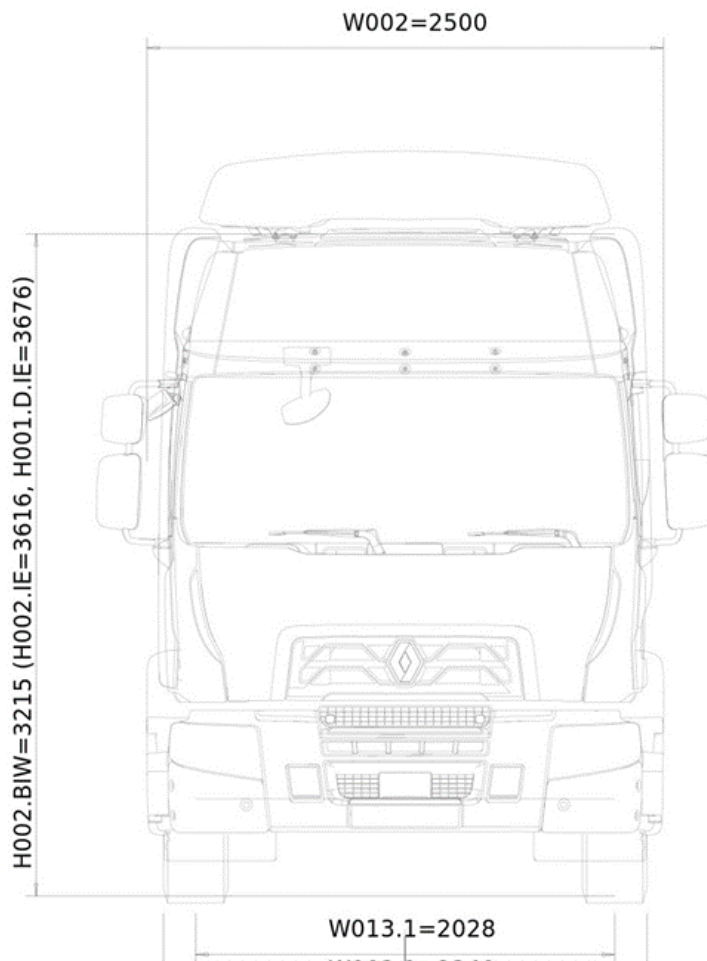

Зверніть увагу, що цей план має лише орієнтовне значення і не враховує різних типів адаптацій на автомобілі.



Ihor Shapoval

Мобільний телефон:  
[Ihor-sh@premium-truks-lutsk.com](mailto:Ihor-sh@premium-truks-lutsk.com)

Premium Trucks Lutsk LLC

Телефон: +380674598845  
[www.premium-trucks-lutsk.com](http://www.premium-trucks-lutsk.com)



# Цінове резюме

№	Найменування обладнання	СПЕЦІАЛЬНА Ціна  Євро (DDP) Україна з ПДВ
1	Новий Сідловий тягач RENAULT TRUCKS серії «D-Range» 460 t4x2, рік випуску 2023. (двигун 11I Euro-6)	101 500

**Умови оплати:** повна оплата, кредит, лізинг оговорюється додатково.

**Терміни поставки :** вересень 2023.

**Строк дії пропозиції:** один тиждень від дати пропозиції.

**Спеціальні умови:** Проведення базового курсу навчання водіїв при купівлі нового вантажного автомобіля (два водія / один автомобіль)

**Гарантія - 2 роки:** застосовується Європейська Гарантія Рено Тракс - 1 рік на автомобіль та додаткова гарантія на 2-й рік на двигун, КПП, мости, та/або на 300.000 км пробігу, в залежності від того що відбудеться раніше.

З повагою,

Комерційний директор

ТОВ «Преміум Тракс Луцьк» ,

Шаповал Ігор +38 067 459 88 45



Ihor Shapoval

Мобільний телефон:  
[Ihor-sh@premium-truks-lutsk.com](mailto:Ihor-sh@premium-truks-lutsk.com)

Premium Trucks Lutsk LLC

Телефон: +380674598845  
[www.premium-trucks-lutsk.com](http://www.premium-trucks-lutsk.com)

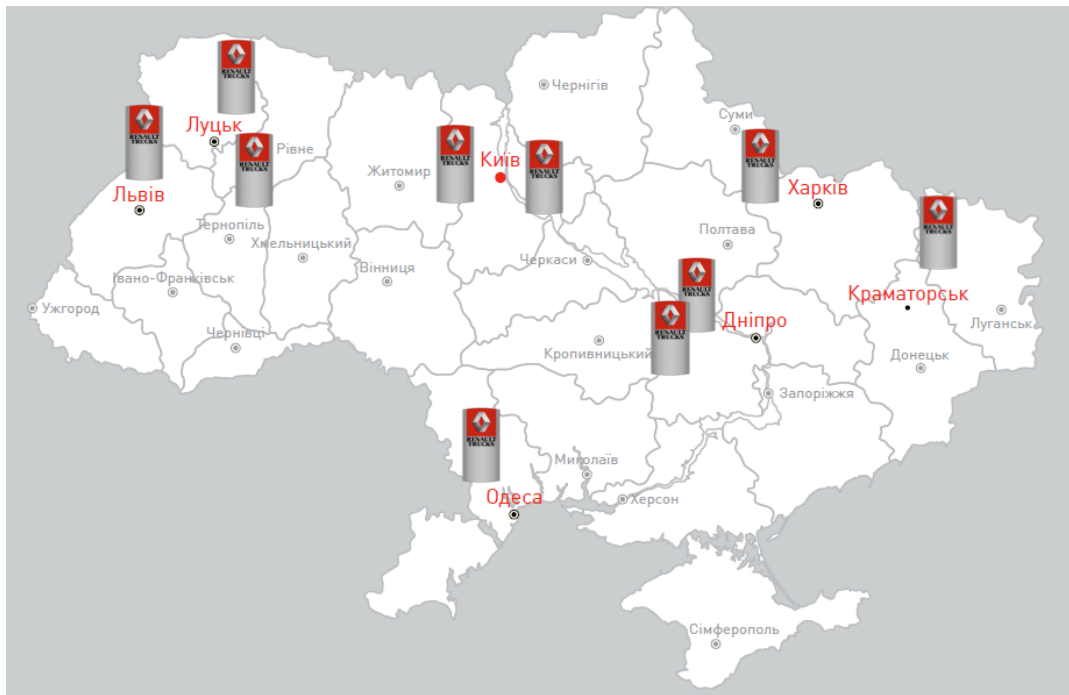

**Мережа авторизованих сервісних центрів RENAULT TRUCKS в Україні**

**ТОВ з іноземними інвестиціями «Вольво Україна»**  
03680, Київ, Кільцева дорога, 20/1-А  
Тел: +38044 4903114  
Тел: +38044 4903115

**ТОВ «ФХ сервіс»**  
80383, Львівська обл., Жовківський р-н., с. Малехів, вул. Лесі Українки, 45  
Тел: +38032 2351111  
Тел: +38032 2351112

**ТОВ «ЕТС»**  
84301, Краматорськ, вул. Космонавтів 2  
Тел: +38062 6452376

**ТОВ «Преміум Тракс Луцьк»**

**ТОВ «Транс-Сервіс-КТТ»**  
65031, Одеса, Ленінградське шосе, 19  
Тел: +38048 7386398  
Тел: +38048 7386399

**ПП «Техносервісінформ»**  
49125, Дніпро, Полтавське шосе, 619  
Тел: +38056 7671942, +38056 7671928  
Тел: +38066 0127675, +38068 6507045

**ТОВ «АК Авто-Лакцентр»**  
61045, Харків, вул. Ключківська, 257  
Тел: +38057 7000000  
Тел: +38057 7730404

**ТОВ "НЕГАБАРИТ-СЕРВІС"**



Ihor Shapoval

Мобільний телефон:  
[Ihor-sh@premium-truks-lutsk.com](mailto:Ihor-sh@premium-truks-lutsk.com)

Premium Trucks Lutsk LLC

Телефон: +380674598845  
[www.premium-trucks-lutsk.com](http://www.premium-trucks-lutsk.com)



45242, Волинська обл., Ківерцівський район, с. Озерце, вул. Тракторна, 20-а  
Тел: +38033 2782997  
Тел: +38033 2782997

Волинська обл., м. Ковель, вул. Володимирська, 154-а  
tel. +380 3352 56552  
tel. +380 3352 56554

**ТОВ «ЕТС»**

Дніпропетровська обл., м.Кривий Ріг,  
вул. Пісочна, 7-г Тел: +38 (098) 131-28-17



Ihor Shapoval

Мобільний телефон:  
[Ihor-sh@premium-truks-lutsk.com](mailto:Ihor-sh@premium-truks-lutsk.com)

Premium Trucks Lutsk LLC

Телефон: +380674598845  
[www.premium-trucks-lutsk.com](http://www.premium-trucks-lutsk.com)

